

INSPIRON™

OPSÆTNINGSVEJLEDNING

DELL™
YOURS IS HERE

INSPIRON™

OPSÆTNINGSVEJLEDNING

Model P03T

Type P03T001

Bemærk, forsigtig og advarsel

 **BEMÆRKNING:** BEMÆRKNING angiver vigtige oplysninger, som du kan bruge for at udnytte computeren optimalt.

 **FORSIGTIG:** FORSIGTIG angiver enten en mulig beskadigelse af hardware eller tab af data og oplyser dig om, hvordan du kan undgå dette problem.

 **ADVARSEL:** En ADVARSEL angiver risiko for tingskade, legemsbeskadigelse eller død.

Hvis du har købt en Dell™-computer i n-serien, gælder eventuelle referencer til Microsoft® Windows®-operativsystemer i dette dokument ikke.

Informationen i dette dokument kan ændres uden varsel.

© 2009 Dell Inc. Alle rettigheder forbeholdes.

Enhver form for gengivelse af disse materialer, uden skriftlig tilladelse fra Dell Inc., er strengt forbudt.

Varemærker, der er brugt i teksten: *Dell*, *DELL*-logoet, *YOURS IS HERE*, *Dell On Call* og *DellConnect* er varemærker tilhørende Dell Inc.; *Intel*, *Celeron* og *Pentium* er registrerede varemærker tilhørende Intel Corporation i USA og andre lande; *Microsoft*, *Windows*, *Windows Vista* og *Windows Vista*-startknaplogoet er enten varemærker eller registrerede varemærker tilhørende Microsoft Corporation i USA og/eller andre lande; *Bluetooth* er et registreret varemærke tilhørende Bluetooth SIG, Inc. og bruges af Dell under licens.

Andre varemærker og firmanavne kan være brugt i dette dokument til at henvise til enten de fysiske eller juridiske personer, som gør krav på mærkerne og navnene, eller til deres produkter. Dell Inc. fraskriver sig enhver tingslig rettighed, for så vidt angår varemærker og firmanavne, som ikke er deres egne.

Indhold

Opsætning af din Inspiron bærbare pc ... 5

Før opsætningen af pc'en	5
Tilslutning af AC-adapteren	6
Tilslutning af netværkskablet (valgfrit)	7
Tryk på afbryderknappen	8
Konfiguration af Microsoft Windows.....	9
Installer SIM-kortet (valgfri).....	10
Aktiver eller deaktiver trådløs forbindelse (valgfri).....	12
Tilslutning til internettet (valgfri)	14

Sådan bruger du din bærbare Inspiron-pc 18

Funktioner på højre side	18
Funktioner på venstre side	20
Funktioner i computerbunden.....	22
Bevægelser på pegefeltet.....	24
Mediестyring	26

Skærmfunktioner	28
Fjernelse og genmontering af batteriet.....	30
Softwarefunktioner	32
Dell Dock	35

Problemløsning 36

Bipkoder	36
Netværksproblemer.....	37
Problemer med strøm	38
Problemer med hukommelse	40
Problemer med software og med, at computeren hænger	40

Brug af supportværktøjer 43

Dell Support Center	43
Systemmeddelelser	44
Hardware fejlfinding	45
Dell Diagnostics	45

Indhold

Gendannelse af operativsystemet	49	Sådan finder du flere oplysninger og ressourcer	62
Systemgendannelse	50	Grundlæggende specifikationer	64
Dell Factory Image Restore	51	Bilag	69
Geninstallation af operativsystemet	53	Macrovision-produktmeddelelse	69
Få hjælp.	55	Oplysninger til NOM (den officielle mexicanske standard) (gælder kun Mexico).	70
Teknisk support og kundeservice.	56	Indeks	71
DellConnect	56		
Onlinetjenester.	57		
Automatiseret ordrestatustjeneste	58		
Produktoplysninger	58		
Returnering af varer til reparation under garantien eller til refundering	59		
Inden du ringer.	60		
Sådan kontaktes Dell.	61		

Opsætning af din Inspiron bærbare pc

Dette afsnit indeholder oplysninger om indstilling af din bærbare Inspiron™ 11-computer.

Før opsætningen af pc'en

Du skal placere din pc et sted, hvor der er nem adgang til en strømkilde, tilstrækkelig ventilation samt en plan overflade at anbringe pc'en på.

Hvis luftgennemstrømningen omkring den bærbare Inspiron hæmmes, kan den blive overophedet. For at undgå overophedning bør du sikre dig, at der er mindst 10,2 cm bag computeren og mindst 5,08 cm på alle andre sider. Placer aldrig din computer i et aflukket rum som f.eks. et skab eller en skuffe, når den er tændt.

 **ADVARSEL:** Undgå at blokere, skubbe genstande ind i eller lade støv samle sig i ventilationshullerne. Opbevar ikke Dell™-computeren et sted med lav luftgennemstrømning, f.eks. i en lukket mappe eller taske, når den er tændt. Dette kan beskadige computeren eller forårsage brand. Computeren starter blæseren, når den bliver varm. Blæserstøj er normalt og betyder ikke, at der er problemer med blæseren eller computeren.

 **FORSIGTIG:** Anbringelse af en eller flere tunge eller skarpe genstande på computeren kan forårsage varig skade på computeren.

Tilslutning af AC-adapteren

Tilslut AC-adapteren til computeren, og sæt den derefter i et elstik eller en strømskinne.

⚠ ADVARSEL: AC-adapteren fungerer med stikkontakter over hele verden. Der er imidlertid forskel på stikkontakter og stikdåser i forskellige lande. Hvis du bruger et inkompatibelt kabel eller tilslutter kablet forkert til en strømskinne eller stikkontakt, kan det forårsage brand eller permanent skade på computeren.

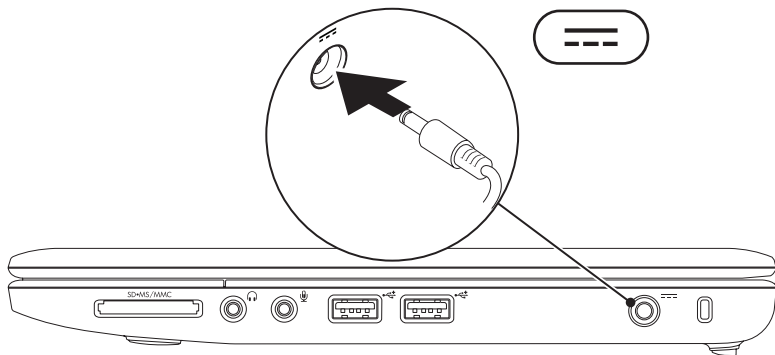

Tilslutning af netværkskablet (valgfrit)

Tilslut netværkskablet for at bruge en kabelbaseret netværksforbindelse.

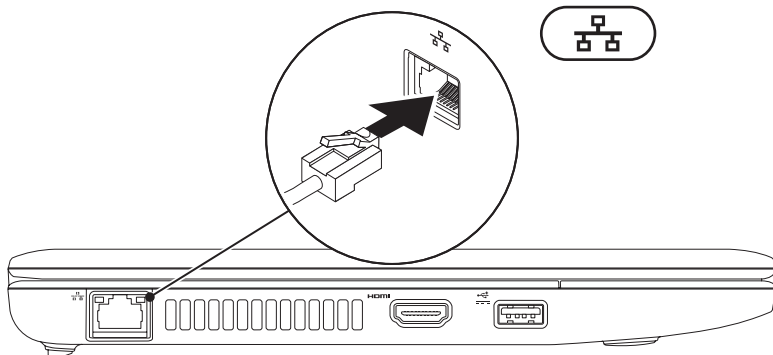

Tryk på afbryderknappen

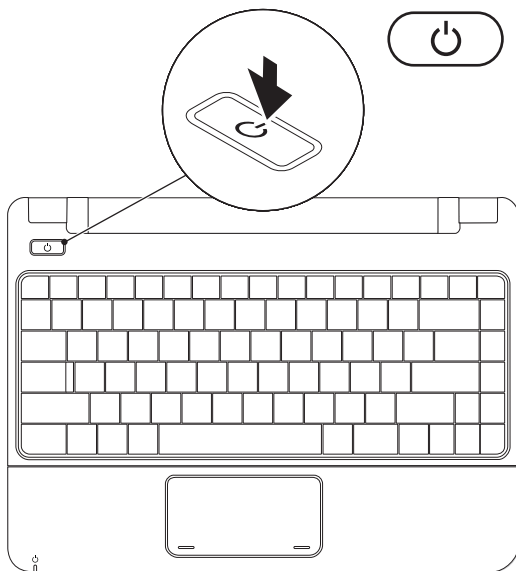

Konfiguration af Microsoft Windows

Dell-computeren er forudkonfigureret med Microsoft Windows-operativsystemet. Du skal følge anvisningerne på skærmen for at opsætte Windows første gang. Disse trin er obligatoriske og kan tage et stykke tid at udføre. Windows-installationsskærbilledet fører dig gennem forskellige procedurer som f.eks. accept af licensaftaler, foretrukne indstillinger og opsætning af en internetforbindelse.

 **FORSIGTIG: Afbryd ikke operativsystemets klargøringsproces. Hvis du gør det, kan computeren blive ubrugelig, og det kan være nødvendigt at installere operativsystemet igen.**

 **BEMÆRKNING:** For at få computeren til at yde det optimale anbefales det, at du overfører og installerer den seneste BIOS og de seneste drivere, som fås til computeren. Det kan du gøre via Dell Support-webstedet på support.dell.com.

Installer SIM-kortet (valgfri)

Med installation af et SIM (Subscriber Identity Module)-kort kan du surfe på internettet, tjekke e-mail og oprette en VPN-forbindelse. For at få adgang til disse funktioner skal du være inden for netværket af mobiltelefonudbyder.

BEMÆRKNING: Det er ikke nødvendigt at installere et SIM-kort, hvis du bruger et EVDO-kort til at få adgang til internettet.

- 1 batteribås
- 2 SIM-kort
- 3 SIM-kortslet

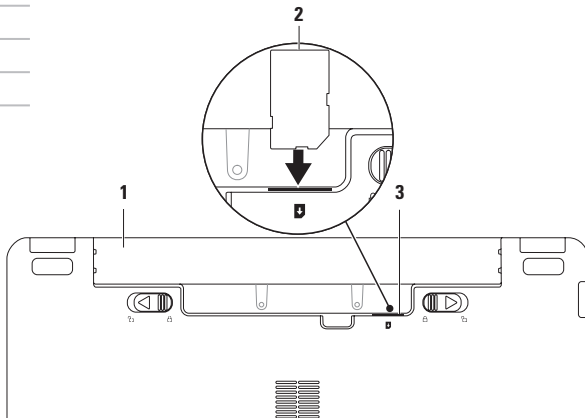

Sådan installeres SIM-kortet:

1. Sluk for computeren.
2. Tag batteriet ud (se "Fjernelse og genmontering af batteriet" på 30).
3. SIM-kortet skubbes ind i SIM-kortslotten i batteribåsen.
4. Tag batteriet ud (se "Fjernelse og genmontering af batteriet" på 30).
5. Tænd computeren.

Hvis du vil fjerne SIM-kortet, skal du trykke på og udskubbe det.

Aktiver eller deaktiver trådløs forbindelse (valgfri)

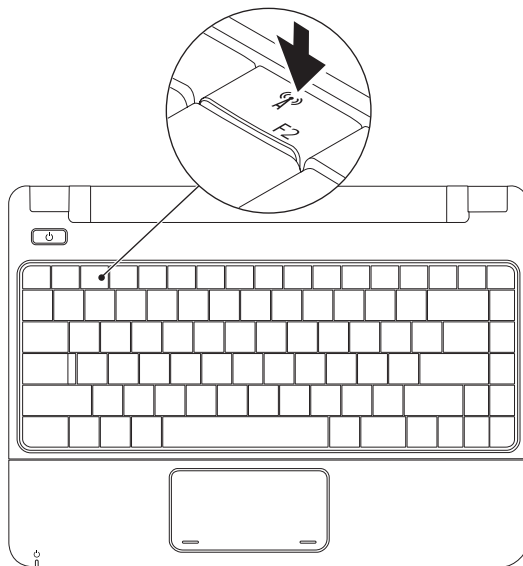

Sådan aktiveres trådløs forbindelse:

1. Sørg for, at computeren er tændt.
2. Tryk på trådløs-tasten  på tastaturet.
Dialogboksen **Wireless Radio Control (Trådløs radiokontrol)** vises.
3. Marker de indstillinger, du vil aktivere.
4. Klik på **OK**.

Sådan deaktiveres en trådløs forbindelse:

1. Tryk på trådløs-tasten  på tastaturet.
Dialogboksen **Wireless Radio Control (Trådløs radiokontrol)** vises.
2. Ryd de indstillinger, du vil deaktivere.
3. Klik på **OK**.

 **BEMÆRKNING:** Knappen **Enable Flight Mode (Aktiver flytilstand)** gør det muligt for dig hurtigt at slukke for dine trådløse radioer (Bluetooth, mobilt bredbånd og GPS), f.eks. når du bliver bedt om at deaktivere alle trådløse radioer under en flyrejse.

Tilslutning til internettet (valgfri)

For at oprette forbindelse til internettet skal du bruge et modem eller en netværksforbindelse samt en internetudbyder (ISP).

Hvis et eksternt USB-modem eller en WLAN-adapter ikke er en del af den oprindelige ordre, kan du købe det fra Dells websted på www.dell.com.

Opsætning af en trådforbundet forbindelse

- Hvis du bruger en modemforbindelse, skal du tilslutte telefonledningen til det eksterne USB-modem (valgfri) og til telefonstikket i væggen, før du opsætter internetforbindelsen.
- Hvis du bruger en DSL- eller kabel-/satellit-modemforbindelse, skal du kontakte internetudbyderen for at få installationsanvisninger.

For at afslutte opsætning af en trådforbundet forbindelse skal du følge instruktionerne i "Opsætning af internetforbindelse" på side 16.

Opsætning af en trådløs forbindelse

Før du kan anvende den trådløse internetforbindelse, skal du tilslutte den til en trådløs router.

Sådan opsætter du forbindelsen til en trådløs router:

Windows Vista®

1. Sørg for, at trådløs forbindelse er aktiveret på computeren (se under "Aktiver eller deaktiver trådløs forbindelse" på side 12).
2. Gem og luk alle åbne filer, og luk alle åbne programmer.
3. Klik på **Start**  → **Opret forbindelse til**.
4. Følg instruktionerne på skærmen for at fuldføre opsætningen.

Windows® 7

1. Sørg for, at trådløs forbindelse er aktiveret på computeren (se under "Aktiver eller deaktiver trådløs forbindelse" på side 12).
2. Gem og luk alle åbne filer, og luk alle åbne programmer.
3. Klik på **Start**  → **Kontrolpanel** → **Netværks- og delingscenter** → **Opret forbindelse til et netværk**.
4. Følg instruktionerne på skærmen for at fuldføre opsætningen.

Opsætning af internetforbindelse

Internetudbydere og internetudbyderes tilbud varierer fra land til land. Kontakt internetudbyderen for at få tilbud, som gælder i dit land.

Hvis du ikke kan oprette forbindelse til internettet, men har kunnet gøre det uden problemer tidligere, kan der være en afbrydelse i tjenesten hos internetudbyderen. Kontakt din internetudbyder for at kontrollere driftsstatussen, eller forsøg at oprette forbindelse igen senere.

Hav dine oplysninger fra internetudbyderen klar. Hvis du ikke har en internetudbyder, vil guiden **Tilslut til internettet** hjælpe dig med at finde en.

Windows Vista®

 **BEMÆRKNING:** De følgende instruktioner gælder for Windows-standardvisningen, og de gælder derfor muligvis ikke, hvis du indstiller din computer til Windows klassisk visning.

1. Gem og luk alle åbne filer, og luk alle åbne programmer.
2. Klik på **Start**  → **Kontrolpanel**.
3. Klik på **Netværk og internet** → **Netværks- og delingscenter** → **Konfigurer en forbindelse eller et netværk** → **Opret forbindelse til internettet**.

Vinduet **Oprette forbindelse til internettet** vises.

 **BEMÆRKNING:** Hvis du ikke ved, hvilken forbindelse du skal vælge, skal du klikke på **Hjælp mig med at vælge** eller kontakte din internetudbyder.

4. Følg instrukserne på skærmen, og brug de opsætningsoplysninger, du har fået af din internetudbyder, til at færdiggøre opsætningen.

Windows® 7

1. Gem og luk alle åbne filer, og luk alle åbne programmer.
2. Klik på **Start**  → **Kontrolpanel** → **Netværks- og delingscenter** → **Konfigurer en forbindelse eller et netværk** → **Opret forbindelse til internettet**.

Vinduet **Oprette forbindelse til internettet** vises.





-  **BEMÆRKNING:** Hvis du ikke ved, hvilken forbindelse du skal vælge, skal du klikke på **Hjælp mig med at vælge** eller kontakte din internetudbyder.
3. Følg instrukserne på skærmen, og brug de opsætningsoplysninger, du har fået af din internetudbyder, til at færdiggøre opsætningen.

Sådan bruger du din bærbare Inspiron-pc

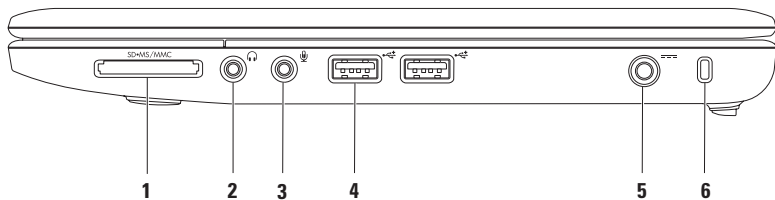
Dette afsnit indeholder oplysninger om de funktioner, som den bærbare Inspiron 11-computer har.

Funktioner på højre side



-
- 1  **3-i-1 mediekortlæser** – Giver mulighed for hurtig og praktisk visning og deling af digitale fotos, musik, videoer og dokumenter, som er lagret på følgende digitale hukommelseskort:
- Secure Digital-hukommelseskortslot (SD-kort)
 - Secure Digital High Capacity (SDHC)-kort
 - Multi Media Card (MMC/MMC+)
 - Memory Stick
 - Memory Stick PRO
-
- 2  **Lyd ud/hovedtelefonstik** – Tilslutter et sæt hovedtelefoner eller sender lyd til en forstærket højttaler eller et lydsystem.
-
- 3  **Lyd ind/mikrofonstik** – Tilslutter en mikrofon eller et indgangssignal til anvendelse med lydprogrammer.
-
- 4  **USB 2.0-stik (2)** – Tilslutter en USB-enhed som f.eks. mus, tastatur, printer, eksternt drev eller mp3-afspiller.
-
- 5  **Stik til AC-adapter** – Tilslutter en AC-adapter til computeren og oplader batteriet.
-
- 6 **Plads til sikkerhedskabel** – Bruges til at tilslutte en tyverisikring, som kan anskaffes i almindelig handel, til computeren.
- BEMÆRKNING:** Inden du køber en tyverisikring, skal du kontrollere, at den fungerer med pladsen til sikkerhedskablet på din computer.
-

Sådan bruger du din bærbare Inspiron-pc

Funktioner på venstre side

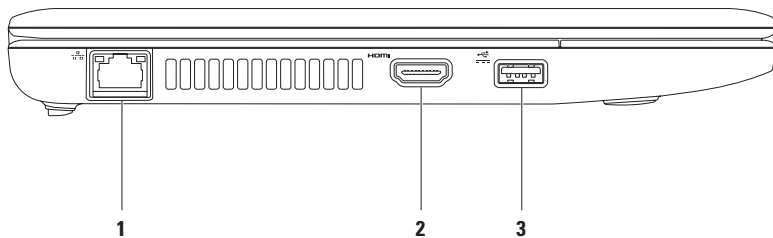

1  **Netværksstik** – Tilslutter computeren til en netværks- eller bredbåndsenhed, hvis du bruger et trådforbundet netværk. De to lysindikatorer ved siden af stikket angiver status og aktivitet for en kabelbaseret netværksforbindelse.

2  **HDMI-stik** – Tilslutter et tv til både 5.1-lyd og videosignaler.

BEMÆRKNING: Ved brug sammen med en skærm er det kun videosignalet, som er rødt.

3  **Strøm-USB-stik** – Opretter forbindelse til USB-enheder, der kræver mere strøm. Det kan være bestemte printere og strekkodescannere. Dette stik forbinder en strømbelastning på op til 2 A.

Funktioner i computerbunden

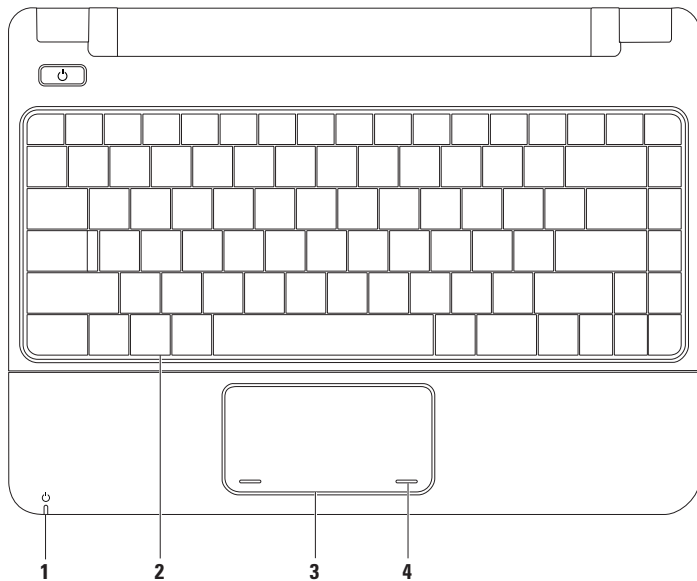

- 1  **Indikator til strøm/batteri** – Indikatoren angiver følgende tilstanden, når der strømforsyningen sker ved hjælp af en AC-adapter eller et batteri.

	Indikatorstatus	Computertilstand(e)	Batteriopladningsniveau
AC-adapter	Konstant hvid	tændt slukket/dvaletilstand	opladning < 90 %
	Pulserende hvid	standby	opladning
	slukket	slukket/dvaletilstand	> 90 %
Batteri	Konstant hvid	tændt	> 10 %
	Pulserende hvid	standby	>= 10 %
	Konstant orange	tændt/standby	< 10 %
	slukket	slukket/dvaletilstand	i/t

BEMÆRKNING: Batteriet oplades, når computeren får strøm ved hjælp af en AC-adapter.

- 2 **Tastatur** – Hvis du ønsker flere oplysninger om tastaturer, skal du se i *Dell Teknologiguide* på din harddisk eller på Dell Support-webstedet på support.dell.com/manuals.
- 3 **Pegefelt** – Giver funktioner svarende til en mus til at bevæge markøren, trække eller bevæge valgte elementer og venstreklikke ved at slå let på overfladen. Du kan få flere oplysninger under "Bevægelser på pegefeltet" på side 24.
- 4 **Pegefeltknapper (2)** – Giver venstre- og højreklikfunktioner som på en mus.

Bevægelser på pegefeltet

Rul

Gør det muligt at rulle igennem indholdet.
Rullevfunktionen inkluderer:

Almindelig rulning – Gør det muligt at rulle op og ned eller til højre og venstre.

Sådan ruller du op og ned:

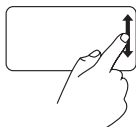

Flyt en finger op eller ned i den lodrette rulningszone (helt ud til højre på pegefeltet) for at rulle op eller ned i det aktive vindue.

Sådan ruller du til højre og venstre:

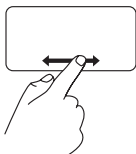

Flyt en finger til højre eller venstre i den vandrette rulningszone (helt ned i bunden af pegefeltet) for at rulle til højre eller venstre i det aktive vindue.

Zoom

Giver dig mulighed for at øge eller reducere forstørrelsen af skærmens indhold.

Zoomfunktionen inkluderer:

Klem – Giver dig mulighed for at zoome ind eller ud ved at flytte to fingre fra hinanden eller tættere på hinanden på pegefeltet.

Sådan zoomer du ind:

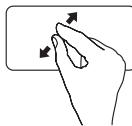

Flyt to fingre fra hinanden for at forstørre visningen af det aktive vindue.

Sådan zoomer du ud:

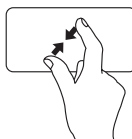

Flyt to fingre tættere på hinanden for at reducere visningen af det aktive vindue.

Roter

Giver dig mulighed for at rotere det aktive indhold på skærmen. Roteringsfunktionen inkluderer:

Drej – Giver dig mulighed for at dreje indholdet i spring på 90° ved hjælp af to fingre, hvor den ene finger holdes samme sted, og den anden drejes.

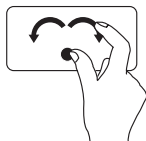

Mens tommelfingeren holdes stille, flyttes pegefingern i en bue mod højre eller venstre for at dreje det valgte element 90° med eller mod uret.

Stationær computer

Gør det muligt at minimere alle åbne vinduer, så skrivebordet er synligt.

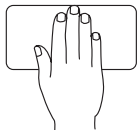

Læg hånden på pegefeltet i en given retning, hold den stille et øjeblik, og fjern derefter hånden.

Tilpasning af pegefeltindstillinger

Du kan tilpasse pegefeltindstillingerne for at aktivere eller deaktivere funktioner eller for at ændre standardvirkemåden.

1. Klik på **Start**  → **Kontrolpanel** → **Multi-finger (flere fingre)**.
2. I vinduet **Elan Smart-Pad**, som vises, skal du vælge den funktion, du vil tilpasse.

Indstilling af pegefeltets følsomhed

Funktionen til sporing af håndfladen gør det muligt at indstille følsomheden af pegefelt og det er nyttigt, fordi man kan undgå uventede markørbevægelse, mens man skriver.

Sådan indstilles følsomheden af pegefeltet:

1. Klik på **Start**  → **Kontrolpanel** → **Multi-finger (flere fingre)**.
2. I vinduet **Elan Smart-Pad** skal du rulle ned og vælge **PalmTracking**.
3. Træk skyderen **PalmTracking Sensitivity (følsomhed af håndfladesporing)** for at øge eller mindske følsomheden af pegefeltet.

Mediestyring

Styrefunktionerne til medier er placeret på tastaturet.

Mediestyring bruges ved at trykke på den ønskede tast. Du kan bruge indstillingen **Function Key Behavior (Virkemåde for funktionstaster)** i **System Setup (Systemopsætning) (BIOS)-programmet** for at konfigurere styringsfunktionerne til medier.

System Setup (Systemopsætning) (BIOS)-program –

1. Tryk på <F2> under POST (Power On Self Test) for at åbne System Setup Systemopsætning) (BIOS)-programmet.
2. Vælg **Multimedia (Multimedier)** eller **Function (Funktion)** under **Function Key Behavior (Virkemåde for funktionstaster)**.

Multimedia (Multimedier) – Dette er standardvalget. Tryk på en multimedietast for at udføre den tilknyttede handling. For funktionstast: tryk på <Fn> + den ønskede funktionstast.

Function (funktion) – Tryk på enhver funktionstast udfører den tilhørende handling. Når det gælder multimedietasten, skal du trykke på <Fn> + den ønskede multimedietast



BEMÆRK: Multimedia (Multimedier)-valget er kun aktivt i operativsystemet.



 Slå lyden fra

 Reducer lydstyrken

 Øg lydstyrken

 Afspil det foregående spor eller kapitel

 Afspilning eller pause

 Afspil det næste spor eller kapitel

 Skub disken ud fra det eksterne optiske drev (ekstraudstyr)

Sådan bruger du din bærbare Inspiron-pc

Skærmfunktioner

Skærmen holder et kamera og en medfølgende mikrofon.

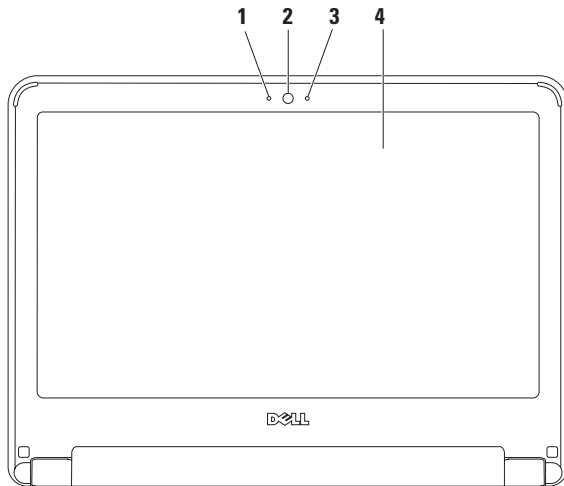



1 Microphone – Leverer højkvalitetslyd til videomøder og stemmeoptagelse.

2 Kamera – Indbygget kamera til optagelse af video, konferencer og chat.

3 Indikator for kameraaktivitet – Angiver, om kameraet er tændt eller slukket.

4 Skærm – Du kan finde flere oplysninger om skærme i *Dell Teknologiguide*.

Fjernelse og genmontering af batteriet

-  **ADVARSEL:** Inden du udfører nogen af fremgangsmåderne i dette afsnit, skal du følge sikkerhedsinstruktionerne, som blev leveret med computeren.
-  **ADVARSEL:** Hvis du bruger et inkompatibelt batteri, kan det øge risikoen for brand eller eksplosion. Computeren bør kun anvendes med et batteri, som er købt fra Dell. Anvend ikke batterier fra andre computere.
-  **ADVARSEL:** Før du fjerner batteriet, skal du lukke computeren ned og fjerne eksterne kabler (inklusive AC-adapteren).

Sådan fjerner du batteriet:

1. Sluk for computeren, og vend den om.
2. Skub de to batterilåse til den ulåste position, indtil de klikker på plads.
3. Træk batteriet op og ud af batteribåsen.

Sådan udskiftes batteriet:

1. Skub batteriet ind i batteribåsen, til det klikker på plads.
2. Skub de to batterilåse til den låste position.

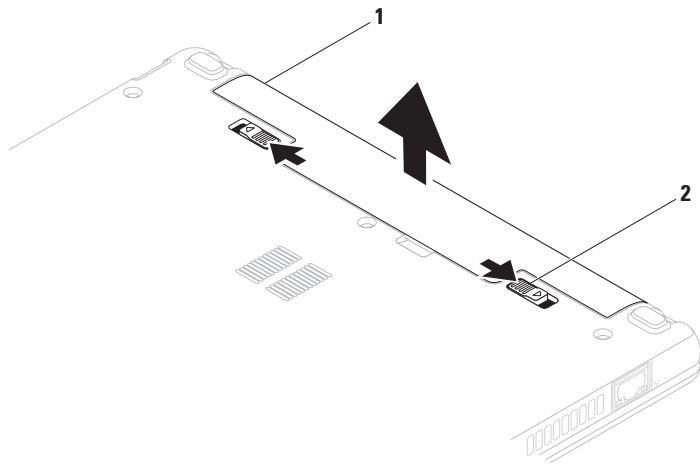

1 batteri

2 batterilåse (2)

Softwarefunktioner

 **BEMÆRKNING:** Du kan finde flere oplysninger om funktionerne i dette afsnit i *Dell Teknologiguide* på din harddisk eller på Dell Support-webstedet på support.dell.com/manuals.

Produktivitet og kommunikation

Du kan bruge computeren til at oprette præsentationer, brochurer, lykønskingskort, foldere og regneark. Du kan også redigere og vise digitale fotografier og billeder. Kontroller din indkøbsordre for software, som er installeret på computeren.

Efter tilslutning til internettet kan du få adgang til websteder, oprette en e-mail-konto, kopiere eller hente filer.

Underholdning og multimedier

 **BEMÆRKNING:** Din computer har ikke noget indbygget optisk drev. Brug et eksternt optisk drev eller en anden lagringsenhed til de procedurer, der involverer en disk.

Du kan bruge computeren til at vise videoer, spille spil, lytte til musik og internet-radiostationer.

Du kan hente eller kopiere billeder og videofiler fra bærbare enheder som f.eks. digitale kameraer og mobiltelefoner. Softwareprogrammer (ekstraudstyr) giver dig mulighed for at organisere og oprette musik- og videofiler, som kan gemmes på bærbare produkter som mp3-afspillere og håndholdte underholdningsenheder eller afspilles og vises direkte på tv, projektor og hjemmebiografudstyr.

Tilpasning af skrivebordet

Du kan tilpasse dit skrivebord ved at ændre dets udseende, opløsning, baggrund, pauseskærm eller andre af dets funktioner.

Windows Vista®

1. Højreklik på et åbent område på skrivebordet.
2. Klik på **Personlige indstillinger** for at åbne vinduet **Tilpas udseende og lyde**, og få mere at vide om dine muligheder for tilpasning.

Windows® 7

1. Højreklik på et åbent område på skrivebordet.
2. Klik på **Personlige indstillinger** for at åbne vinduet **Change the visuals and sounds on your computer (Ændr de visuelle effekter og lyde på computeren)**, og få flere oplysninger om, hvilke indstillingsmuligheder der er.

Tilpasning af energiindstillinger

Du kan anvende strømfunktionerne i operativsystemet til at konfigurere computerens strømindstillinger. Det Microsoft Windows-operativ, der er installeret på din Dell-computer, har tre standardindstillinger:

- **Balanceret/Dell-anbefalet** – Tilbyder fuld ydeevne, når du har brug for det, og sparer strøm i perioder uden aktivitet.
- **Strømbesparelse** – Sparer strøm på din computer ved at nedsætte systemets ydeevne for at maksimere computerens levetid og ved at nedbringe den energimængde, som computeren forbruger i løbet af sin levetid.
- **Høj ydeevne** – Leverer systemydeevne på højeste niveau på computeren ved at tilpasse processorhastigheden til din aktivitet og ved at maksimere systemydeevne.

Overførsel af oplysninger til en ny computer

Windows Vista

 **BEMÆRKNING:** De følgende trin instruktioner gælder for Windows-standardvisningen, og de gælder derfor muligvis ikke, hvis du indstiller computer til Windows klassisk visning.

1. Klik på **Start**  → **Kontrolpanel** → **System og vedligeholdelse** → **Velkomst** → **Overføre filer og indstillinger**.

Hvis vinduet **Brugerkontokontrol** vises, skal du klikke på **Fortsæt**.

2. Følg anvisningerne i guiden **Start Windows Overførsel**.

Windows 7

1. Klik på **Start**  → **Kontrolpanel**.
2. Indtast **Transfer (Overfør)** i søgefeltet, og klik derefter på **Transfer files from another computer (Overfør filer fra en anden computer)**.
3. Følg anvisningerne i guiden **Start Windows Overførsel**.

Sikkerhedskopiering af data

Det anbefales, at du regelmæssigt sikkerhedskopierer filer og mapper på computeren. Sikkerhedskopiering af filer:

Windows Vista

1. Klik på **Start**  → **Kontrolpanel** → **System og vedligeholdelse** → **Sikkerhedskopi- og gendannelsescenter** → **Sikkerhedskopier filer**. Hvis vinduet **Brugerkontokontrol** vises, skal du klikke på **Fortsæt**.

 **BEMÆRKNING:** Visse versioner af Vista har en indstilling til sikkerhedskopiering af computeren.

2. Følg instruktionerne i guiden **Sikkerhedskopier filer**.

Windows 7

1. Klik på **Start**  → **Kontrolpanel** → **System and Security (System og sikkerhed)** → **Backup and Restore (Sikkerhedskopiering og gendannelse)**.
2. Klik på **Set up backup.... (Indstil sikkerhedskopiering)**
3. Følg instruktionerne i guiden **Konfigurer sikkerhedskopiering**.

Dell Dock

Dell Dock er en gruppe ikoner, der giver nem adgang til ofte benyttede programmer, filer og mapper. Du kan tilpasse Dock ved at:

- Tilføje eller fjerne ikoner
- Ændre farve og placering af Dock
- Gruppere relaterede ikoner i kategorier
- Ændre ikonernes virkemåde



Tilføj en kategori

1. Højreklik på Dock, klik på **Add (Tilføj)** → **Category (Kategori)**.
Vinduet **Add/Edit Category (Tilføj/rediger kategori)** vises.
2. Angiv en titel på kategorien i feltet **Title (Titel)**.
3. Vælg et ikon til kategorien fra feltet **Vælg et billede:** .
4. Klik på **Save (Gem)**.

Tilføj et ikon

Træk og slip ikonet på Dock eller en kategori.

Fjern en kategori eller et ikon

1. Højreklik på kategorien eller ikonet på Dock, og klik på **Delete shortcut (Slet genvej)** eller **Delete category (Slet kategori)**.
2. Følg vejledningen på skærmen.

Tilpas Dock

1. Højreklik på Dock, og klik på **Advanced Setting... (Avanceret indstilling)**.
2. Vælg den ønskede indstilling til at tilpasse Dock.

Problemløsning

Dette afsnit indeholder oplysninger om fejlfinding på computeren. Hvis du ikke kan løse dit problem ved hjælp af de efterfølgende anvisninger, kan du se "Brug af supportværktøjer" på side 43 eller "Kontakt Dell" på side 61.

 **ADVARSEL: Kun uddannet servicepersonale må fjerne computerens dæksel. Se *Servicehåndbog* på Dell Support-webstedet på support.dell.com/manuals for at få avancerede serviceanvisninger.**

Bipkoder

Computeren kan udsende en række bip under opstart, hvis der er fejl eller problemer. Denne række bip, også kaldet en bip-kode, identificerer et problem. Skriv bipkoden ned, og kontakt Dell (se "Kontakt Dell" på side 61).

 **BEMÆRKNING:** Hvis du skal udskifte dele, kan du se *Servicehåndbog* på Dells supportwebsted på support.dell.com/manuals.

Bipkode	Muligt problem
To	Ingen RAM registreret
Tre	Mulig fejl på bundkort – Chipsæt-fejl
Fire	Fejl ved RAM-læsning/skrivning
Fem	Fejl i realtidsur
Seks	Fejl på videokort eller i chip
Syv	Processorfejl
Otte	Skærmfejl

Netværksproblemer

Trådløse forbindelser

Hvis den trådløse netværksforbindelse mistes –

Den trådløse router er ikke tilsluttet, eller trådløs kommunikation er deaktiveret på computeren.

- Kontroller den trådløse router for at sikre, at den er tændt og tilsluttet til datakilden (kabelmodem eller netværkshub).
- Interferens kan blokere eller afbryde din trådløse forbindelse. Prøv at flytte computeren tættere på den trådløse router.
- Genopret forbindelsen til den trådløse router (se "Opsætning af en trådløs forbindelse" på side 15).

Kabelbaserede forbindelser

Hvis netværksforbindelsen mistes – Kablet sidder løst eller er beskadiget.

- Kontroller kablet for at sikre, at det er forbundet og ikke beskadiget.

- Kontroller statussen på forbindelsesindikatoren. Forbindelsesindikatoren på det integrerede netværksstik gør det muligt at kontrollere, at forbindelsen fungerer, samt at få oplysninger om status:

- Grøn – Der er en god forbindelse mellem et 10-Mbps netværk og computeren.
- Orange – Der er en god forbindelse mellem et 100-Mbps netværk og pc'en.
- Slukket – Pc'en finder ikke en fysisk forbindelse til netværket. Hvis du har brug for hjælp, kan du kontakte din netværksadministrator eller internetudbyder.



BEMÆRKNING: Forbindelsesindikatoren på netværksstikket gælder kun den kabelbaserede forbindelse. Forbindelsesindikatoren angiver ikke status for trådløse forbindelser.

Problemer med strøm

Hvis strømindikatoren er slukket – Computeren er enten slukket, modtager ikke strøm eller i dvaletilstand.

- Tryk på afbryderknappen. Computeren genoptager normal drift, hvis den er slukket eller i dvaletilstand.
- Sæt strømkablet tilbage i strømstikket bag på computeren og i stikkontakten.
- Hvis AC-adapteren er tilsluttet en stikdåse, skal du kontrollere, at stikdåsen er tilsluttet en stikkontakt, og at der er tændt for den. Fjern også midlertidigt strømbeskyttelsesenheder, strømskinner og forlængerledninger for at kontrollere, at computeren tændes, som den skal.

- Kontroller, om stikkontakten virker, ved at teste den med et andet apparat som f.eks. en lampe.
- Kontroller AC-adapterens kabeltilslutninger. Hvis AC-adapteren har en lampe, skal du sikre, at AC-adapterens lampe er tændt.

Hvis strømindikatoren lyser konstant hvid, og computeren ikke reagerer – Computeren er enten sluttet, i dvaletilstand, eller skærmen reagerer muligvis ikke.

- Tryk på afbryderknappen. Computeren genoptager normal drift, hvis den er slukket eller i dvaletilstand.
- Hvis skærmen ikke reagerer, skal du trykke på afbryderknappen, indtil computeren slukkes, og derefter tænde den igen. Hvis problemet fortsætter, kan du kontakte Dell (se "Kontakt Dell" på side 61).

Hvis strømindikatorens lyser pulserende hvid, og computeren ikke reagerer – Computeren er i dvaletilstand, eller skærmen reagerer muligvis ikke.

- Tryk på en tast på tastaturet, flyt den tilsluttede mus, eller brug en finger på pegefeltet, eller tryk på afbryderknappen for at genoptage normal drift.
- Hvis skærmen ikke reagerer, skal du trykke på afbryderknappen, indtil computeren slukkes, og derefter tænde den igen. Hvis problemet fortsætter, kan du kontakte Dell (se "Kontakt Dell" på side 61).

Hvis strømindikatorens lyser konstant orange, og computeren ikke reagerer – Computeren er tændt i dvaletilstand med lavt batteri, eller skærmen reagerer muligvis ikke.

- Forbind AC-adapteren for at få strøm til computeren, og oplad batteriet.

- Flyt den tilsluttede mus, eller brug en finger på pegefeltet for at genoptage normal drift.
- Hvis skærmen ikke reagerer, skal du trykke på afbryderknappen, indtil computeren slukkes, og derefter tænde den igen. Hvis problemet fortsætter, kan du kontakte Dell (se "Kontakt Dell" på side 61).

Hvis du oplever interferens, som forhindrer modtagelse på computeren – Et uønsket signal skaber interferens ved at afbryde eller blokere andre signaler. Mulige årsager til forstyrrelse kan være:

- Strøm-, tastatur- og museforlængerledninger.
- Der er tilsluttet for mange enheder til en strømskinne.
- Der er tilsluttet flere strømskinner til den samme stikkontakt.

Problemer med hukommelse

Hvis der vises en meddelelse om utilstrækkelig hukommelse –

- Gem og luk alle åbne filer, og afslut alle åbne programmer, som du ikke bruger, for at se, om det løser problemet.
- Oplysninger om mindstekravene til hukommelsen finder du i softwaredokumentationen.
- Hvis problemet fortsætter, kan du kontakte Dell (se “Kontakt Dell” på side 61).

Hvis du oplever andre problemer med hukommelsen –

- Kør Dell Diagnostics (se “Dell Diagnostics” på side 45).
- Hvis problemet fortsætter, kan du kontakte Dell (se “Kontakt Dell” på side 61).

Problemer med software og med, at computeren hænger

Hvis computeren ikke starter – Sørg for, at strømkablet er korrekt tilsluttet til computeren og stikkontakten.

Hvis et program holder op med at reagere –

Afslut programmet:

1. Tryk på <Ctrl><Shift><Esc> samtidig.
2. Klik på **Programmer**.
3. Vælg det program, der ikke længere reagerer.
4. Klik på **Afslut job**.

Hvis et program bryder ned gentagne gange –

Kontroller softwaredokumentationen. Hvis det er nødvendigt, skal du afinstallere programmet og derefter geninstallere det.

 **BEMÆRKNING:** Software indeholder normalt installationsoplysninger i dokumentationen eller på cd'en.

Hvis computeren stopper med at reagere, eller der vises en helt blå skærm –

 **ADVARSEL:** Du kan miste data, hvis du ikke kan udføre en nedlukning af operativsystemet.

Hvis du ikke kan få en reaktion ved at trykke på en tast på tastaturet eller ved at bevæge musen, skal du trykke på og holde tænd/sluk-knappen nede i mindst 8-10 sekunder (indtil computeren slukkes) og derefter genstarte computeren.

Et program er designet til et tidligere Microsoft® Windows®-operativsystem –

Kør **guiden Programkompatibilitet**. Guiden **Programkompatibilitet** konfigurerer et program, så det kører i et miljø, som svarer til en tidligere version af et Microsoft Windows-operativsystemmiljø.

Windows Vista®

1. Klik på **Start**  → **Kontrolpanel** → **Programmer** → **Brug et ældre program med denne version af Windows**.
2. Klik **Næste** på velkomstskærbilledet.
3. Følg vejledningen på skærmen.

Problemløsning

Windows® 7

1. Klik på **Start** 
2. Skriv `Use an older program with this version of Windows i søgefeltet` (Brug et ældre program med denne version af Windows), og tryk på <Enter>
3. Følg instruktionerne i guiden **Programkompatibilitet**.

Hvis du har andre softwareproblemer -

- Sikkerhedskopier dine filer med det samme.
 - Brug et virus-scanningsprogram til at kontrollere harddisken eller cd'er.
 - Gem og luk alle åbne filer eller programmer, og luk ned for computeren via **Start** -menuen
- Se dokumentationen til softwaren, eller kontakt softwareproducenten for at få oplysninger om fejlfinding:
 - Kontroller, at programmet er kompatibelt med det operativsystem, der er installeret på computeren.
 - Kontroller, at computeren opfylder de minimumskrav til hardwaren, der er en forudsætning for at køre softwaren. Se dokumentationen til softwaren for oplysninger.
 - Kontroller, at programmet er installeret og konfigureret rigtigt.
 - Sørg for, at enhedsdriverne ikke er i konflikt med programmet.
 - Hvis det er nødvendigt, skal du afinstallere programmet og derefter geninstallere det.

Brug af supportværktøjer

Dell Support Center

Dell Support Center hjælper dig med at finde den service og support og de systemspecifikke oplysninger, du har brug for.

Klik på ikonet  på proceslinjen for at starte programmet.

Startsiden til **Dell Support Center** viser computerens modelnummer, servicemærkat, ekspressservicekoden og servicekontaktoplysninger.

På startsiden findes også links, der giver adgang til:

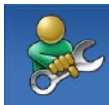

Selvhjælp (Fejlfinding, Sikkerhed, Systemdeevne, Netværk/internet, Sikkerhedskopiering/Gendannelse og Windows-operativsystem)



Advarsler (tekniske supportadvarsler med relevans for din computer)



Assistance fra Dell (Teknisk support med DellConnect™, Kundeservice, Undervisning og selvstudier, Sådan gør du-hjælp med Dell on Call™ og Onlinescanning med PC CheckUp)



Om dit system
(Systemdokumentation, Garantiinformation, Systeminformation, Opgraderinger og tilbehør)

Du kan få flere oplysninger om **Dell Support Center** og de tilgængelige supportværktøjer ved at klikke på fanen **Services** på support.dell.com.

Systemmeddelelser

Hvis der er et problem med eller en fejl på pc'en, viser den muligvis en systemmeddelelse, som kan hjælpe dig med at finde årsagen og den handling, der er nødvendig for at løse problemet.

 **BEMÆRKNING:** Hvis den meddelelse, der vises, ikke findes i de følgende eksempler, kan du læse i dokumentationen til enten operativsystemet eller det program, der kørte, da meddelelsen blev vist. Du kan også se *Dell Teknologiguide* på computeren eller på webstedet for Dell Support på support.dell.com/manuals eller kontakte Dell (se "Kontakt Dell" på side 61 for at få hjælp).

No boot device available (Ingen startenhed tilgængelig) – Ingen startbar partition på harddrevet, harddrevets kabel er løst, eller der findes ingen startbar enhed.

- Hvis harddisken er din startenhed, skal du sørge for, at kablerne er tilsluttet, og at drevet er installeret korrekt og partitioneret som en startenhed.
- Start systeminstallation og sørg for, at startsekvensens information er korrekt (se *Dell Teknologiguide* på din harddisk eller på webstedet for Dell Support på support.dell.com/manuals).

No timer tick interrupt (Ingen timertaktslag-safbrydelse) – En chip på systemkortet kan have en funktionsfejl, der kan være en fejl på bundkortet (se "Kontakt Dell" på side 61 for at få hjælp).

Hardware fejlfinding

Hvis en enhed enten ikke findes under installation af operativsystemet eller findes, men er forkert konfigureret, kan du bruge **Hardwarefejlfinding** til at løse inkompatibiliteten.

Anvendelse af Hardwarefejlfinding:

1. Klik på **Start**  → **Hjælp og support**.
2. Skriv `hardware troubleshooter` (`hardwarefejlfinding`) i søgefeltet, og tryk på <Enter> for at starte søgningen.
3. I søgeresultaterne skal du vælge den indstilling, der bedst beskriver problemet, og derefter udføre de resterende fejlfindingstrin.

Dell Diagnostics

Hvis du oplever et problem med computeren, skal du udføre kontrollerne under “Problemer med software” på side 40 og køre Dell Diagnostics, før du kontakter Dell for teknisk assistance.

 **BEMÆRKNING:** Dell Diagnostics fungerer kun på Dell-computere.

 **BEMÆRKNING:** Disken *Drivers and Utilities* er tilbehør og følger muligvis ikke med computeren.

Se *Dell Teknologiguide* på din harddisk eller på Dells supportwebsted på **support.dell.com/manuals** for at undersøge computerens konfigurationsoplysninger og sikre, at den enhed, du vil teste, vises i systemets opsætningsprogram og er aktiv. Start Dell Diagnostics fra harddisken eller fra disken *Drivers and Utilities*.

Start Dell Diagnostics fra harddisken

Dell Diagnostics findes på en skjult partition med diagnoseværktøj på din harddisk.

 **BEMÆRKNING:** Hvis pc'en ikke viser et skærmbillede, skal du kontakte Dell (se "Sådan kontaktes Dell" på side 61).

1. Kontroller, at computeren er tilsluttet korrekt til en stikkontakt, som fungerer korrekt.
2. Tænd for (eller genstart) computeren.
3. Når DELL™-logoet vises, skal du omgående trykke på F12. Vælg **Diagnostics (Diagnosticering)** i startmenuen, og tryk på <Enter>. Dette starter Pre-Boot System Assessment (PSA) på visse computere.

 **BEMÆRKNING:** Hvis du venter for længe, og operativsystemlogoet vises, skal du fortsat vente, indtil du ser skrivebordet i Microsoft® Windows®, og derefter lukke computeren og forsøge igen.

 **BEMÆRKNING:** Hvis du ser en meddelelse om, at der ikke blev fundet en partition med diagnosticeringsværktøjet, køres Dell Diagnostics fra disken *Drivers and Utilities*.

Hvis PSA startes:

- a. PSA begynder at køre testene.
- b. Hvis PSA'en gennemføres, vises følgende meddelelse: "No problems have been found with this system so far. (ingen problemer er fundet i forbindelse med dette system indtil videre) Do you want to run the remaining memory tests? (vil du gerne køre de resterende hukommelsestest?) This will take about 30 minutes or more (dette tager 30 minutter eller mere). Do you want to continue? (vil du fortsætte?) (Recommended) (anbefales)."

- c. Hvis du oplever hukommelsesproblemer, skal du trykke på <y>, ellers skal du trykke på <n>.

Følgende meddelelse vises:

```
"Booting Dell Diagnostic
Utility Partition (start
af Dell Diagnostic Utility
Partition). Press any key to
continue." (Tryk på en tast
for at fortsætte)
```

- d. Press any key to continue. Vinduet **Choose An Option (Vælg en indstilling)** vises.

Hvis PSA ikke startes:

Tryk på en tast for at starte Dell Diagnostics fra partitionen med diagnosticeringsværktøjet på harddisken, og gå til vinduet **Choose An Option (Vælg en indstilling)**.

4. Marker den test, du vil køre.
5. Hvis du støder på et problem under en test, vises en meddelelse med fejlkoden og en beskrivelse af problemet på skærmen. Skriv fejlkoden og beskrivelsen af problemet ned, og kontakt Dell (se "Kontakt Dell" på side 61).

 **BEMÆRKNING:** Servicekoden til computeren findes øverst på hvert testskærmbillede. Servicekoden hjælper dig med at identificere computeren, når du kontakter Dell.

6. Når testene er færdige, skal du lukke testskærmbilledet for at vende tilbage til vinduet **Choose An Option (Vælg en indstilling)**.
7. Hvis du vil afslutte Dell Diagnostics og genstarte computeren, skal du klikke på **Afslut**.

Start af Dell Diagnostics fra disken Drivers and Utilities

 **BEMÆRKNING:** Din computer har ikke noget indbygget optisk drev. Brug et eksternt optisk drev eller en anden lagringsenhed til de procedurer, der involverer en disk.

1. Indsæt disken *Drivers and Utilities*.

Brug af supportværktøjer

2. Luk computeren, og genstart den derefter. Når DELL-logoet vises, skal du omgående trykke på <F12>.

 **BEMÆRKNING:** Hvis du venter for længe, og operativsystemlogoet vises, skal du fortsat vente, indtil du ser skrivebordet i Microsoft® Windows®, og derefter lukke computeren og forsøge igen.

 **BEMÆRKNING:** De næste trin ændrer kun boot-sekvensen denne ene gang. Ved den næste opstart starter computeren i overensstemmelse med de enheder, der er angivet i systemkonfigurationsprogrammet.

3. Når listen med startenheder vises, skal du fremhæve **CD/DVD/CD-RW** og trykke på <Enter>.
4. Vælg indstillingen **Boot from CD-ROM (Start fra cd-rom)** fra menuen, som kommer frem og tryk på <Enter>.
5. Indtast 1 for at starte cd-menuen, og tryk på <Enter> for at fortsætte.
6. Vælg **Run the 32 Bit Dell Diagnostics** fra den nummererede liste. Hvis der er anført flere

versioner, vælges versionen, som er relevant for computeren.

7. Marker den test, du vil køre.

8. Hvis du støder på et problem under en test, vises en meddelelse med fejlkoden og en beskrivelse af problemet på skærmen. Skriv fejlkoden og beskrivelsen af problemet ned, og se "Kontakt Dell" på side 61.

 **BEMÆRKNING:** Servicekoden til computeren findes øverst på hvert testskærbillede. Servicekoden hjælper dig med at identificere computeren, når du kontakter Dell.

9. Når testene er færdige, skal du lukke testskærbilledet for at vende tilbage til vinduet **Choose An Option (vælg en indstilling)**.
10. Hvis du vil afslutte Dell Diagnostics og genstarte computeren, skal du klikke på **Afslut**.
11. Fjern disken *Drivers and Utilities*.

Gendannelse af operativsystemet

 **BEMÆRKNING:** Din computer har ikke noget indbygget optisk drev. Brug et eksternt optisk drev eller en anden lagringsenhed til de procedurer, der involverer en disk.

Du kan gendanne operativsystemet på følgende måder:

- Systemgendannelse gendanner computeren til en tidligere driftstilstand, uden at datafilerne bliver påvirket. Brug Systemgendannelse som den første løsning til at gendanne operativsystemet og bevare datafilerne.
- Dell Factory Image Restore gendanner harddisken til den driftstilstand, den var i, da du købte computeren. Denne procedure sletter permanent alle data på harddisken og fjerner eventuelle programmer, som du har installeret, efter at du modtog computeren. Brug kun Dell Factory Image Restore, hvis Systemgendannelse ikke løste problemet med operativsystemet.
- Hvis der fulgte en operativsystem-disk med din computer, kan du bruge den til at gendanne dit operativsystem. Hvis du bruger Operativsystem-disken slettes imidlertid alle data på harddisken. Brug kun Operativsystem-disken, hvis Systemgendannelse ikke løste problemet med operativsystemet.

Systemgendannelse

Windows-operativsystemerne giver mulighed for Systemgendannelse, hvilket gør det muligt at sætte computeren tilbage til en tidligere driftstilstand (uden at datafilerne bliver påvirket), hvis ændringer af hardware, software eller andre systemindstillinger har efterladt computeren i en uønsket driftstilstand. Alle ændringer, som Systemgendannelsen laver på computeren, er helt reversible.

 **FORSIGTIG: Foretag regelmæssig sikkerhedskopiering af dine datafiler. System Restore (Systemgendannelse) viser ikke dine datafiler eller reparerer dem.**

 **BEMÆRKNING:** Fremgangsmåderne i dette dokument er skrevet til standardvisningen i Windows, og derfor passer de muligvis ikke, hvis du har indstillet din Dell™-computer til Windows klassisk visning.

Start af Systemgendannelse

1. Klik på **Start** .
2. I feltet **Start søgning** skal du skrive `System Restore (Systemgendannelse)` og derefter trykke på <Enter>.

 **BEMÆRKNING:** Vinduet **Brugerkontroll** vises muligvis. Hvis du har administratorrettigheder til computeren, skal du klikke på **Fortsæt**. Ellers skal du kontakte administratoren for at fortsætte med den ønskede handling.

3. Klik på **Næste**, og følg vejledningen på skærmen.

Hvis Systemgendannelse ikke løste problemet, kan du fortryde den sidste systemgendannelse.

Fortrydelse af den sidst udførte systemgendannelse

 **BEMÆRKNING:** Inden du fortryder den sidste systemgendannelse, skal du gemme og lukke alle åbne filer og lukke alle åbne programmer. Du må ikke ændre, åbne eller slette filer eller programmer, før systemgendannelsen er udført.

1. Klik på **Start** .
2. I feltet **Start søgning** skal du skrive `System Restore` (Systemgendannelse) og derefter trykke på <Enter>.
3. Klik på **Fortryd min seneste gendannelse** og klik på **Næste**.

Dell Factory Image Restore

 **FORSIGTIG:** Brug af Dell Factory Image Restore sletter permanent alle data på harddisken og fjerner alle programmer og drivere, der er installeret, efter at du modtog computeren. Sikkerhedskopier om muligt dataene, før du bruger denne mulighed. Brug kun Dell Factory Image Restore, hvis Systemgendannelse ikke løste problemet med operativsystemet.

 **BEMÆRKNING:** Dell Factory Image Restore er muligvis ikke tilgængelig i visse lande eller på visse computere.

Gendannelse af operativsystemet

Brug kun Dell Factory Image Restore som en sidste udvej til gendannelse af operativsystemet. Denne mulighed gendanner harddisken til den driftstilstand, den var i, da du købte computeren. Alle programmer og filer, der er tilføjet, siden du modtog computeren – inklusive datafiler – slettes permanent fra harddisken. Datafiler inkluderer dokumenter, regneark, e-mails, digitale fotos, musikfiler osv. Hvis det er muligt, skal du sikkerhedskopiere alle dataene, før du bruger Dell Factory Image Restore.

1. Tænd for computeren. Når Dell-logoet vises, skal du trykke på <F8> adskillige gange for åbne vinduet **Avancerede startindstillinger**.

 **BEMÆRK:** Hvis du venter for længe, og operativsystemlogoet vises, skal du fortsat vente, indtil du ser skrivebordet i Microsoft® Windows®, og derefter lukke computeren og forsøge igen.

2. Vælg **Reparer computeren**.
 3. Vinduet **Indstillinger for systemgendannelse** vises.
 4. Vælg et tastaturlayout, og klik på **Næste**.
 5. For at få adgang til gendannelsesfunktionerne skal du logge på som lokal bruger. For at få adgang til kommandoprompten skal du skrive `administrator` i feltet **Brugernavn** og derefter klikke på **OK**.
 6. Klik på **Dell Factory Image Restore**
Velkomstkærbilledet **Dell Factory Image Restore** vises.
-  **BEMÆRKNING:** Afhængig af din konfiguration kan du blive nødt til at vælge **Dell Factory Tools** og derefter **Dell Factory Image Restore**.

7. Klik **Næste**. Skærbilledet **Bekræft sletning af data** vises.

 **BEMÆRKNING:** Hvis du ikke vil fortsætte med Factory Image Restore skal du klikke på **Annuller**.

8. Marker afkrydsningsfeltet for at bekræfte, at du ønsker at fortsætte med at reformatere harddisken og gendanne systemsoftwaren til standardindstillingerne, og klik derefter på **Næste**.

Gendannelsesprocessen begynder og kan vare fem minutter eller mere. Der vises en besked, når operativsystemet og de fabriksinstallerede programmer er gendannet til standardindstillingerne.

9. Klik på **Udfør** for at genstarte computeren.

Geninstallation af operativsystemet

Inden du går i gang

Hvis du overvejer at geninstallere Windows-operativsystem for at rette et problem med en nyligt installeret driver, skal du først bruge funktionen Tilbageførsel af Enhedsdriver i Windows. Hvis Tilbageførsel af enhedsdriver ikke løser problemet, så brug Systemgendannelse for at få dit operativsystem til operativtilstanden, det var i, før du installerede den nye enhedsdriver.

 **FORSIGTIG:** Inden du udfører installation, skal du sikkerhedskopiere alle datafiler på den primære harddisk. Ved konventionelle harddiskkonfigurationer er den primære harddisk det første drev, der genkendes af computeren.

Gendannelse af operativsystemet

For at geninstallere Windows har du brug for følgende:

- Disken Dell *Operating System*
- Disken Dell *Drivers and Utilities*

 **BEMÆRKNING:** Disken *Drivers and Utilities* indeholder drivere, der blev installeret under samlingen af computeren. Brug disken Dell *Drivers and Utilities* til at indlæse påkrævede drivere. Alt afhængigt af hvilken region du har bestilt computeren i, og om du har bestilt disken, følger disken Dell *Drivers and Utilities* og disken *Operating System* muligvis ikke med computeren.

Geninstallation af Microsoft Windows

Geninstallationsprocessen kan tage 1 til 2 timer at gennemføre. Når du har geninstalleret operativsystemet, skal du også geninstallere enhedsdriverne, antivirusprogrammet og anden software.

1. Gem, og luk alle åbne filer, og afslut alle åbne programmer.

2. Indsæt disken *Operativsystem*.
3. Klik på **Afslut**, hvis meddelelsen **Installér Windows** vises.
4. Genstart computeren.
5. Når DELL-logoet vises, skal du trykke på <F12> med det samme.

 **BEMÆRKNING:** Hvis du venter for længe, og operativsystemlogoet vises, skal du fortsat vente, indtil du ser skrivebordet i Microsoft® Windows®, og derefter lukke computeren og forsøge igen.

 **BEMÆRKNING:** De næste trin ændrer kun boot-sekvensen denne ene gang. Ved den næste opstart starter computeren i overensstemmelse med de enheder, der er angivet i systemkonfigurationsprogrammet.

6. Når listen med startenheder vises, skal du fremhæve **cd/dvd/cd-rw-drevet** og trykke på <Enter>.
7. Tryk på en vilkårlig tast for at **Starte fra cd-rom**. Følg instruktionerne på skærmen for at fuldføre installationen.

Få hjælp

Hvis du kommer ud for et problem med computeren, skal du bruge følgende fremgangsmåde til diagnosticering og fejlfinding:

1. Se "Problemløsning" på side 36 for at finde oplysninger og procedurer, der vedrører det problem, der opleves med computeren.
2. Se *Dell Teknologiguide* på din harddisk eller på Dells supportwebsted på **support.dell.com/manuals** for at få flere fejlfindingsoplysninger.
3. Se "Dell Diagnostics" på side 45 for procedurer for kørsel af Dell Diagnostics.
4. Udfyld "Diagnosecheckliste" på side 60.
5. Brug Dells omfattende udbud af onlinetjenester på Dell Support (**support.dell.com**) som hjælp til installation og fejlfindingsfremgangsmåder. Se "Onlinetjenester" på side 57 for at få vist en mere omfattende oversigt over Dell Support online.

6. Hvis de foregående trin ikke løser problemet, kan du se "Inden du ringer" på side 60.

 **BEMÆRKNING:** Ring til Dell Support fra en telefon i nærheden af eller ved computeren, så en supportmedarbejder kan hjælpe dig med eventuelle nødvendige procedurer.

 **BEMÆRKNING:** Dells system med koder for ekspres-service er muligvis ikke tilgængeligt i alle lande.

Når Dells automatiske telefonsystem beder dig om det, skal du indtaste din ekspres-servicekode, så samtalen stilles direkte ind til den rigtige supportmedarbejder. Hvis du ikke har en kode for ekspres-service, skal du åbne mappen **Dell Accessories (Dell-tilbehør)**, dobbeltklikke på ikonet **Express Service Code** og følge instruktionerne.

 **BEMÆRKNING:** Nogle af funktionerne er ikke altid tilgængelige alle steder uden for USA. Ring til din lokale Dell-repræsentant for at få oplysninger om tilgængeligheden.

Teknisk support og kundeservice

Dells supportservice står til rådighed med svar på dine spørgsmål om Dell-hardware. Vores supportmedarbejdere bruger computerbaseret diagnosticering til at give hurtige og præcise svar.

Se "Inden du ringer" på side 60, hvis du har brug for at kontakte Dells supportservice, og se derefter kontaktoplysningerne for dit område, eller gå til **support.dell.com**.

DellConnect

DellConnect™ er et simpelt online-adgangsværktøj, der gør en medarbejder tilknyttet Dells service og support i stand til at få adgang til din computer via en bredbåndsforbindelse, diagnosticere dit problem og reparere det hele, mens du overvåger det. Du kan finde flere oplysninger på **www.dell.com/DellConnect**.

Onlinetjenester

Du kan lære mere om Dell-produkter og -tjenester på følgende websteder:

- www.dell.com
- www.dell.com/ap (kun asiatiske lande og lande i Stillehavsområdet)
- www.dell.com/jp (kun Japan)
- www.euro.dell.com (kun Europa)
- www.dell.com/la (kun latinamerikanske og caribiske lande)
- www.dell.ca (kun Canada)

Du kan få adgang til Dell Support via de følgende websteder og e-mail-adresser:

Dell Support-websteder

- support.dell.com
- support.jp.dell.com (kun Japan)
- support.euro.dell.com (kun Europa)

E-mail-adresser til Dell Support

- mobile_support@us.dell.com
- support@us.dell.com
- la-techsupport@dell.com (kun latinamerikanske og caribiske lande)
- apsupport@dell.com (kun lande i Sydøstasien/Stillehavsområdet)

Dells e-mail-adresser til markedsføring og salg

- apmarketing@dell.com (kun lande i Sydøstasien/Stillehavsområdet)
- sales_canada@dell.com (kun Canada)

Anonym FTP (file transfer protocol):

- [ftp.dell.com](ftp://ftp.dell.com)

Log på som bruger: `anonymous`, og brug din e-mail-adresse som din adgangskode.

Automatiseret ordrestatustjeneste

For at kontrollere status på de Dell-produkter, du har bestilt, kan du gå til **support.dell.com**, eller du kan ringe til den automatiserede ordrestatusservice. En række indspillede meddelelser beder dig om de oplysninger, der kræves for at lokalisere og rapportere om din ordre. For vejledning i at finde det telefonnummer, du skal ringe til i dit område, kan du se "Kontakt Dell" på side 61.

Hvis du har problemer med din ordre, f.eks. i form af manglende dele, forkerte dele eller forkert fakturering, kan du kontakte Dells kundeservice. Sørg for at have din faktura eller pakkeseddel ved hånden, når du ringer. For vejledning i at finde det telefonnummer, du skal ringe til i dit område, kan du se "Kontakt Dell" på side 61.

Produktoplysninger

Hvis du har brug for oplysninger om yderligere produkter, der kan fås hos Dell, eller hvis du gerne vil afgive en bestilling, kan du besøge Dells websted på **www.dell.com**. Oplysninger om, hvilket telefonnummer du skal ringe til i dit område, og om, hvordan du kontakter en salgsspecialist, se "Kontakt Dell" på side 61.

Returnering af varer til reparation under garantien eller til refundering

Uanset om du returnerer varerne til reparation eller refundering, skal du klargøre dem på følgende måde:

 **BEMÆRK:** Før du returnerer produktet til Dell, skal du sørge for at sikkerhedskopiere data på harddisken/-diskene og en eventuel anden lagerenhed i produktet. Fjern alle fortrolige, beskyttede og personlige oplysninger samt flytbare medier såsom cd'er og pc-kort. Dell er ikke ansvarlig for nogen af dine fortrolige, beskyttede eller personlige oplysninger, tabte eller beskadigede data eller beskadigede eller mistede flytbare medier, der kan være inkluderet i forbindelse med din returnering.

1. Ring til Dell for at få et RMA-nummer, og skriv det tydeligt og iøjnefaldende uden på kassen.

 **BEMÆRK:** For vejledning i at finde det telefonnummer, du skal ringe til i dit område, kan du se "Kontakt Dell" på side 61.

2. Vedlæg en kopi af fakturaen og et brev, der beskriver årsagen til returnen.
3. Vedlæg en kopi af diagnosechecklisten (se "Diagnosecheckliste" på side 60), og angiv, hvilke tests du har kørt, samt alle de fejlmeddelelser, der blev rapporteret af Dell Diagnostics (se "Dell Diagnostics" på side 45).
4. Vedlæg alt tilbehør, der hører til den eller de varer, der returneres (strømkabler, software, vejledninger, osv.), hvis returnering sker med henblik på refundering.
5. Pak det udstyr, der skal returneres, i den originale (eller tilsvarende) emballage.

 **BEMÆRK:** Du skal selv betale forsendelsesomkostningerne. Du har også ansvaret for at forsikre alle returnerede produkter, og du påtager dig tabsrisikoen under transporten til Dell. Efterkravspakker accepteres ikke.

 **BEMÆRK:** Returneringer, hvor et eller flere af ovennævnte krav ikke er opfyldt, vil blive afvist ved Dells varemottagelse og returneret til dig.

Inden du ringer

 **BEMÆRKNING:** Sørg for at have din kode for ekspreservice klar, når du ringer. Denne kode hjælper Dells automatiske supporttelefonsystem med at stille dit opkald det rigtige sted hen. Du vil muligvis også blive bedt om din servicekode (placeret på bagsiden eller i bunden af computeren).

Husk at udfylde den efterfølgende tjekliste til diagnosticering. Hvis det er muligt, skal du tænde computeren, inden du ringer til Dell for at få hjælp. Ring fra en telefon ved eller i nærheden af computeren. Du vil muligvis blive bedt om at skrive nogle kommandoer på tastaturet, videregive detaljerede oplysninger under handlinger eller forsøge fejlfindingstrin, der kun er mulige på selve computeren. Sørg for at have dokumentationen til computeren ved hånden.

Tjekliste til diagnosticering

- Navn:
- Dato:
- Adresse:
- Telefonnummer:
- Servicekode (stregkode på bagsiden eller bunden af computeren):
- Kode til ekspreservice:
- RMA-nummer (hvis du har fået et af en supporttekniker hos Dell):
- Operativsystem og version:
- Enheder:
- Udvidelseskort:
- Er du tilsluttet et netværk? Ja/Nej
- Netværk, version og netværksadapter:
- Programmer og versioner:

I dokumentationen til dit operativsystem kan du finde vejledning i, hvordan du identificerer indholdet i computerens startfiler. Hvis computeren har en printer tilsluttet, skal du udskrive alle filerne. Ellers skal du skrive indholdet i alle filerne ned, inden du ringer til Dell.

- Fejlmeddelelse, bipkode eller diagnosticeringskode:
- Beskrivelse af problemet og af de fejlfindingsprocedurer, du har udført:

Sådan kontaktes Dell

Kunder i USA skal ringe til
800-WWW-DELL (800-999-3355).

 **BEMÆRKNING:** Hvis du ikke har en aktiv internetforbindelse, kan du finde kontaktoplysninger på købskvitteringen, pakkeslippen, fakturaen eller i Dells produktkatalog.

Dell giver adgang til flere muligheder for online- og telefonbaseret support og service. Tilgængeligheden varierer for de enkelte lande og produkter, og nogle tjenester findes muligvis ikke i dit område.

Sådan kontakter du Dell omkring salg, teknisk support eller kundeservice:

1. Besøg **support.dell.com**.
2. Kontrollér dit land eller område i **Vælg et land/område** i rullemenuen nederst på siden.
3. Klik på **Kontakt os** til venstre på siden.
4. Vælg det relevante service- eller supportlink, alt afhængigt af hvad du har brug for.
5. Vælg den metode til at kontakte Dell, der passer dig bedst.

Sådan finder du flere oplysninger og ressourcer

Hvis du har brug for at:

geninstallere operativsystemet

køre et diagnosticeringsprogram for computeren, geninstallere systemsoftware til den bærbare computer eller opdatere drivere til computeren samt readme-filer.

få mere at vide om operativsystemet, vedligeholdelse af eksterne enheder, internet, Bluetooth®, netværk og e-mail.

opgradere computeren med ny eller yderligere komponenter såsom en ny harddisk

geninstallere eller udskifte en slidt eller defekt del

Se:

operativsystemets disk

mediet *Drivers and Utilities*



BEMÆRKNING: Opdateringer til drivere og dokumentation kan findes på webstedet for Dell™ Support på support.dell.com/manuals.

Dell Teknologiguide, som er installeret på harddisken, eller på webstedet for Dell Support på support.dell.com/manuals.

Servicehåndbogen på Dells supportwebsted på support.dell.com/manuals



BEMÆRKNING: I nogle lande kan åbning eller udskiftning af dele i computeren gøre garantien ugyldig. Kontroller betingelserne for garanti og returnering, før de udfører arbejde inde i computeren.

Hvis du har brug for at:

Se:

Find informationer om bedste fremgangsmåder for din computer, se garantiinformation, handelsbetingelser (kun USA), sikkerhedsinstruktioner, lovbestemt information, ergonomi og slutbrugerlicensaftale.

dokumenterne vedrørende sikkerhed og lovgivning, som blev sendt med computeren, og se også webstedet Regulatory Compliance på **www.dell.com/regulatory_compliance**

finde din servicekode/kode for ekspres-service – Du skal anvende servicekoden til at identificere computeren på **support.dell.com** eller for at kontakte teknisk support

bagsiden eller bunden af pc'en

finde drivere og downloads
få adgang til teknisk support og produkthjælp
kontrollere din ordrestatus for nye køb
finde løsninger og svar på hyppigt stillede spørgsmål
finde oplysninger om de seneste opdateringer om tekniske ændringer til computeren eller avanceret teknisk referencemateriale til teknikere eller erfarne brugere

webstedet Dell Support på **support.dell.com**

Grundlæggende specifikationer

Systemmodel

Inspiron 11

Dette afsnit indeholder oplysninger, som du kan have brug for, når du klargør, opdaterer drivere til eller opgraderer computeren. Se *Comprehensive Specifications (Omfattende specifikationer)* på Dell Support-webstedet på adressen **support.dell.com** for at få mere detaljerede specifikationer.

 **BEMÆRKNING:** Udvalget kan variere alt afhængigt af regionen. For flere oplysninger angående konfiguration af din computer kan du klikke på **Start** → **Hjælp og support** og vælge muligheden for at se oplysninger om din computer.

Processor

Typer	Intel® Celeron® Intel Pentium®
L2 cache	1 MB eller 2 MB
Ekstern busfrekvens	800 MHz

Computerinformation

Systemchipset	Intel GS45
---------------	------------

Hukommelse

Hukommelsestype	800 MHz DDR2
Mulige hukommelseskonfigurationer	1 GB, 2 GB eller 4 GB

Kommunikation

Netværksadapter	10/100 Ethernet LAN på systemkortet
Trådløse forbindelser	intern WLAN Mini-Card med WiFi WWAN, WiMax, GPS og Bluetooth® Mini-Cards (ekstraudstyr)

Kamera

Pixel	1,3 megapixel
Videopløsning	640 x 480 ved 30 fps (maksimum)

Stik

Lyd	et mikrofonstik, et stik til hovedtelefoner/ stereohøjttalere
mini-kort	1 Mini-Card-stik i fuld størrelse og et Mini-Card-stik i halv størrelse, understøtter dobbelt grænseflade
Netværksadapter	ét RJ45-stik
USB	to 4-bens USB 2.0-kompatible stik ét 4-bens USB 2.0-kompatibelt stik
Video	ét HDMI-stik

Grundlæggende specifikationer

skærm

Type	11,6" HD+ WLED med TrueLife
<i>Mål:</i>	
Højde	144 mm (14,48 cm)
Bredde	256,12 mm (25,65 cm)
Diagonal	293,83 mm (29,46 cm)
Maksimal opløsning	1366 x 768 ved 262 K farver

Batteri

Type	3-/6-cellet lithium-ion
<i>Opladningstid ved stuetemperatur (ca.):</i>	
Computer slukket	3,0 timer (3-cellet) 4,0 timer (6-cellet)
Driftstid	Batteridriftstiden varierer alt afhængigt af driftsbetingelserne og kan reduceres betydeligt under visse strømkrævende betingelser. <i>Se Dell Teknologiguide på din harddisk eller på Dells supportwebsted på support.dell.com/manuals for at få flere oplysninger.</i>
Møntcellebatteri	CR-2032

AC-adapter

Indgangsspænding	100-240 VAC
Indgangsstrøm (maksimum)	1,5 A
Indgangsfrekvens	50-60 Hz
Udgangsstrøm	65 W
Udgangsstrøm	3,4 A (kontinuert)
Estimeret udgangsspænding	19,5 ± 1 VDC
<i>Mål:</i>	
Højde	16 mm (16,00 mm)
Bredde	66 mm (6,60 cm)
Længde	127 mm (12,70 cm)
Vægt (med kabler)	0,25 kg

AC-adapter

<i>Temperaturområde</i>	
Drift	0 til 35 °C
Opbevaring	-30° til 65 °C

Mål

Højde	16,4 mm til 25,8 mm
Bredde	292 mm (29,18 cm)
Dybde	214 mm (21,39 cm)

Vægt (med 3 celle batteri):

Konfigurerbart til mindre end	1,35 kg
----------------------------------	---------

Grundlæggende specifikationer

Computermiljø

Temperaturområde:

Drift	0 til 35 °C
Opbevaring	-40° til 65 °C

Relativ luftfugtighed (maksimum):

Drift	10 til 90 % (ikke fortættet)
Opbevaring	5 til 90 % (ikke fortættet)

Maksimal vibration (ved anvendelse af et vilkårligt vibrationsspektrum, der simulerer brugermiljøet):

Drift	0,66 GRMS
Ikke i drift	1,3 GRMS

Computermiljø

Maks. stød (under drift: målt med Dell Diagnostics kørende på harddisken og en 2 ms half-sinuspuls; ved ingen drift: målt med harddisken i hovedparkeret position og en 2 ms halv-sinus impuls:

Drift	110 GRMS
Ikke i drift	160 GRMS

Højde over havet (maks.):

Drift	-15,2 til 3.048 m
Opbevaring	-15,2 til 10.668 m
Luftbårent forureningsniveau	G2 eller lavere end defineret af ISA-S71.04-1985

Bilag

Macrovision-produktmeddelelse

Dette produkt indeholder ophavsretsbeskyttet teknologi, der er beskyttet af amerikanske patenter og andre former for intellektuel ejendomsret, der tilhører Macrovision Corporation og andre rettighedshavere. Anvendelse af den ophavsretsbeskyttede teknologi skal være autoriseret af Macrovision Corporation og er beregnet til hjemmebrug eller til andre begrænsede fremvisningsformål, medmindre andet er autoriseret af Macrovision Corporation. Reverse engineering og disassemblering er forbudt.

Oplysninger til NOM (den officielle mexicanske standard) (gælder kun Mexico)

De følgende oplysninger er angivet i den eller de enheder, der er beskrevet i dette dokument, i overensstemmelse med kravene til den officielle mexicanske standard (NOM):

Importør:

Dell México S.A. de C.V.

Paseo de la Reforma 2620 – Flat 11°

Col. Lomas Altas

11950 México, D.F.

Bærbare computere

Lovbestemt modelnummer	Spænding	Frekvens	Elforbrug	Udgangsspænding	Udgangstæthed
P03T	100-240 V CA	50-60 Hz	1,5 A	19,5 V de CC	3,34 A

For at få nærmere oplysninger skal du læse de sikkerhedsoplysninger, som fulgte med din computer.

Se webstedet Regulatory Compliance på www.dell.com/regulatory_compliance for yderligere oplysninger om bedste sikkerhedsanvendelse.

Indeks

A

- AC-adapter
størrelse og vægt **67**

C

- cd'er, afspille og oprette **32**
- chipsæt **64**
- computerens egenskaber **32**
- computer, opsætning **5**

D

- DellConnect **56**
- Dell Diagnosticering **45**
- Dell:Factory Image Restore **49**
- Dell Support Center **43**
- Dell Supports websted **63**

- Diagnosticeringscheckliste **60**
- drivere og downloads **63**

E

- e-mail-adresser
for teknisk support **57**
- energi
spare **33**
- energibesparelse **33**

F

- finde flere oplysninger **62**
- forsendelse af produkter
til returnering eller reparation **59**
- FTP logon, anonym **57**

G

- garantireturneringer **59**
- gendanne fabrikkssystemafbildning **51**
- geninstallation af Windows **54**

H

- Hardware fejlfinding **45**
- hardwareproblemer
 - diagnosticere **45**
- hjælp
 - få assistance og support **55**
- hukommelsesproblemer
 - løse **40**

I

- internetforbindelse **14**
- ISP
 - internetudbyder **14**

K

- kablet netværksforbindelse **7**
- Kontakt til Dell online **61**
- kundeservice **56**

L

- luftgennemstrømning, muliggøre **5**

N

- netværksforbindelse
 - løse **37**

O

- opsætning, inden du går i gang **5**

P

- processor **64**
- produkter
 - oplysninger og køb **58**

R

ressourcer, finde mere **62**

ringe til Dell **60**

S

sikkerhedskopiering

oprettelse **34**

skade, sådan undgås **5**

softwarefunktioner **32**

softwareproblemer **40**

specifikationer **64**

strømskinner, bruge **6**

support e-mail-adresser **57**

supportwebsteder

verdensomspændende **57**

Systemgendannelse **49**

Systemmeddelelser **44**

T

tilpasning

dine energiindstillinger **33**

trådløs netværksforbindelse **37**

U

understøttelse af hukommelse **64**

V

ventilation, sikre **5**

W

Windows

geninstallering **53**

Windows Vista

geninstallering **54**

guiden Programkompatibilitet **41**

Trykt i Irland

www.dell.com | support.dell.com



051C55A00